

範圍：七年級 ch1~2

年 班 號 姓名：

一、選擇（共四十分）

- () 1 附圖為某一國家沿海地形剖面示意圖，▲記號為油氣蘊藏區的位置。若依「領海及經濟海域」的畫分方式判斷，這個國家在本圖中擁有幾個油氣蘊藏區的開採權？(A) 1 (B) 2 (C) 3 (D) 4。

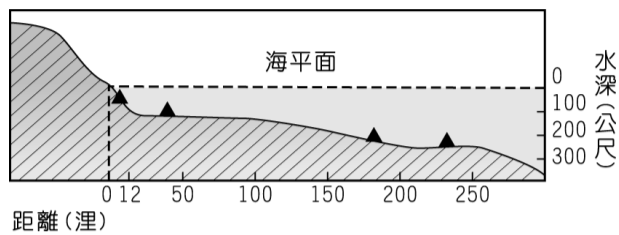

- () 2. 在夏日季節中，北極地區飄雪，而臺灣人卻避暑度假。請問：造成世界各地氣溫差異的主要影響因素是下列哪一項？
(A)時區 (B)面積 (C)緯度 (D)經度
- () 3. 澎湖近年極力發展觀光業，請問除了海上活動之外，澎湖還有什麼天然景觀可以吸引大批的遊客？ (A) 火山地形 (B) 風成地形 (C) 冰河地形 (D) 石灰岩地形
- () 4. 桃園縣位於基隆市的西南方，位於苗栗市的東北方。請問上述桃園縣的位置，主要是使用哪一種位置表示法？(A)絕對位置 (B)相對位置 (C)網格位置 (D)行列位置
- () 5. 下列關於「赤道」的敘述，何者正確？
(A) 將地球分成東、西兩半球 (B)是南北向的線 (C)同時通過南、北極 (D) 是最長的緯線
- () 6. 下圖為具有 GPS（全球衛星定位系統）的手錶款式。請根據手錶中的資料判斷，手錶的位置在圖中何處？
(A)甲 (B)乙 (C)丙 (D)丁。

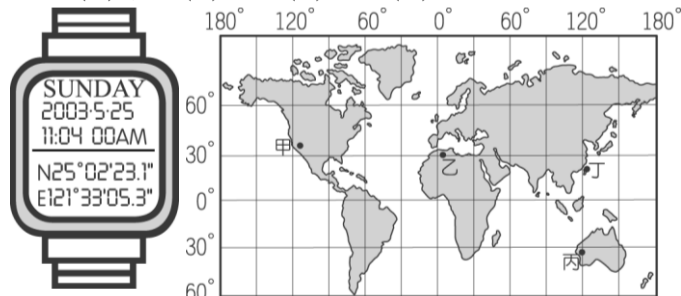

- () 7. 比例尺 1：1000 所表示的意義，是指地圖上 1 公分代表實際地面距離多少？
(A) 1 公尺 (B) 10 公尺 (C) 100 公尺 (D) 1,000 公尺
- () 8. 臺灣地區有三個火山群，其中臺灣本島的火山群，主要分布在哪一地區？
(A)東部 (B)西部 (C)北部 (D)南部
- () 9. 桃園臺地位於北部地區的近郊，近年來因為交通發達，漸與臺北市之間形成都會帶的特性。請問：桃園臺地的地形成因最主要為下列何者？
(A)河川泥沙淤積 (B)造山運動抬升 (C)火山岩漿堆積 (D)沿海地層下陷
- () 10 將地球上分為寒帶與溫帶地區的是下列哪一條

線？

- (A)赤道 (B)北極圈 (C)南回歸線 (D)本初子午線
- () 11. 下列哪一種地圖除了可以觀察地表的起伏外，還可以了解土地利用的情形？ (A)等高線圖 (B)分層設色圖 (C)地形剖面圖 (D)航空照片圖
- () 12. 為了解地圖中各個符號的意義，所以我們看地圖時應該先看什麼？ (A)圖例 (B)方位 (C)圖名 (D)比例尺
- () 13. 「小明和夥伴駕船從西班牙出發，橫渡大西洋、太平洋、印度洋，繞經非洲南端，再回到西班牙。上岸後王大富發現船上航海日誌的日期比陸地上的日期少一天……。」這個憑空消失的一天，最可能和他們通過下列哪一條經線或緯線有關？
(A)赤道 (B)北極圈 (C)回歸線 (D)國際換日線
- () 14. 位於台灣南方的是哪一個國家？ (A)菲律賓 (B)日本 (C)越南 (D)韓國
- () 15. 小明住在 150°W 的地方，小花住在 60°W 的地方。請問：當小明的時間為早上 8 時，小花的時間是幾時？(A) 2 時 (B) 6 時 (C) 9 時 (D) 14 時
- () 16. 近年引發臺灣、中國、日本主權之爭的釣魚臺列嶼，是位於臺灣的哪一方？(A)西北方 (B)西南方 (C)東北方 (D)東南方
- () 17. 地表上的侵蝕作用，會使得高山變為平地，堆積作用會使窪地逐漸被填平。請問下列地形哪一個是因河流不斷的搬運而堆積出來的地形？
(A)河谷 (B)三角洲 (C)峽谷 (D)高山
- () 18. 臺灣島四面環海，下列何者是位於臺灣島東側的海域？(A)東海 (B)臺灣海峽 (C)太平洋 (D)巴士海峽
- () 19. 下列是地表四個地方的等高線圖與比例尺，何者陸地的坡度最陡？

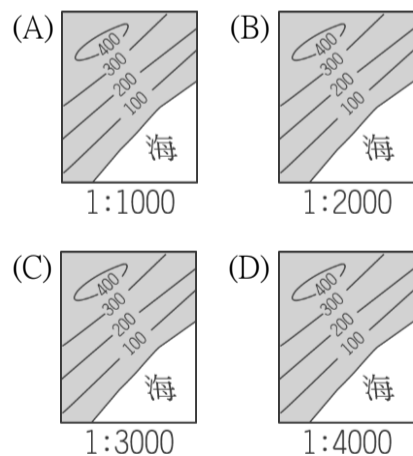

- () 20. 改變地形的力量，可分為外營力與內營力，下列何者屬內營力？(A)河流侵蝕 (B)河流堆積 (C)火山活動 (D)海水溶蝕

(※背面尚有試題※)

二、整合題（共六十分）

阿毛利用假期到臺灣東部、南部旅行，請協助完成旅遊日記：

- () 21. 第一天從臺北出發，經過蔣渭水高速路，穿過雪山隧道後，到達？(A)新竹丘陵 (B)蘭陽平原 (C)海岸山脈 (D)臺中盆地
- () 22. 結束宜蘭一日遊後，再由蘇花公路前往花蓮市，一路上看到右側的_____山脈？(A)中央山脈 (B)雪山山脈 (C)玉山山脈 (D)海岸山脈
- () 23. 最後，他們從臺南沿著高速公路北上回到臺北，沿途會經過下列哪些地形區附近？(甲)宜蘭平原(乙)桃園臺地(丙)苗栗丘陵(丁)花東縱谷平原(戊)大肚臺地(A)(丁)(乙)(甲) (B)(戊)(丙)(乙) (C)(丁)(丙)(甲) (D)(甲)(丙)(戊)

請將下列對臺灣各縣市地理位置的敘述，請選出正確的答案：

- () 24. 臺灣位置最南的縣？(A)南投縣 (B)澎湖縣 (C)嘉義縣 (D)屏東縣
- () 25. 臺灣四面環海的縣？(A)南投縣 (B)澎湖縣 (C)嘉義縣 (D)屏東縣

請依附圖，回答下列問題：

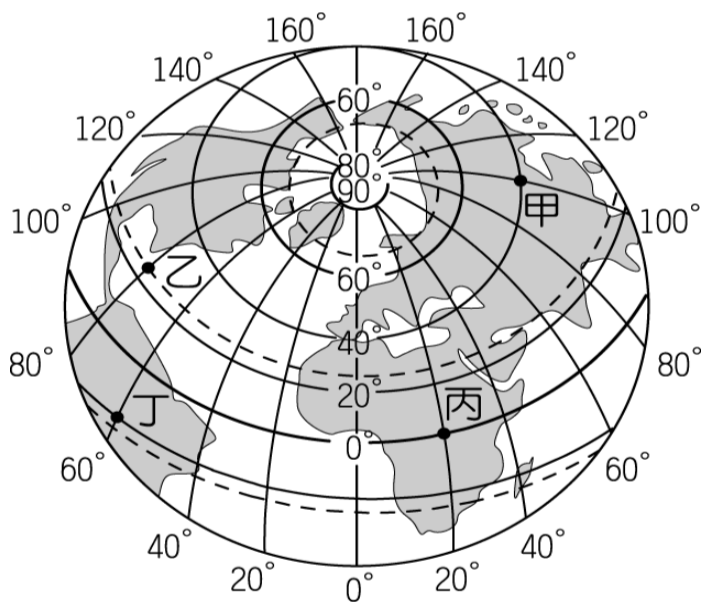

- () 26. 圖中四個地點何者離臺灣最近？(A)甲 (B)乙 (C)丙 (D)丁
- () 27. 圖中四個地點中，哪兩個地點的時差最小？(A)甲乙 (B)乙丙 (C)乙丁 (D)甲丁
- () 28. 圖中哪個地點在12月時的溫度最低？(A)甲 (B)乙 (C)丙 (D)丁
- () 29. 請問圖中哪一個地點，其位置位於赤道上？(A)甲 (B)乙 (C)丙 (D)丁

請根據附圖，回答下列問題：

- () 30. 圖中「甲」點是位於下列那一個半球？(A)西北半球 (B)東南半球 (C)西南半球 (D)東北半球

在乙的東方

- () 31. 下列關於絕對位置的敘述，何者正確？(A)甲（西經 80°，南緯 20°） (B)乙（西經 100°，北緯 20°） (C)丙（東經 40°，南緯 100°） (D)丁（西經 90°，北緯 40°）

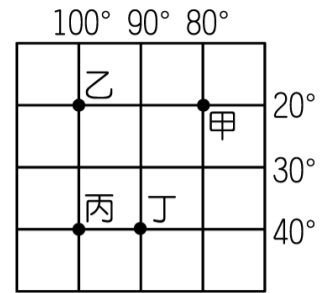

附圖是某地的等高線地形圖

- () 32. 請問：圖中 A 地屬於何種地形？(A)山地 (B)高原 (C)臺地 (D)盆地

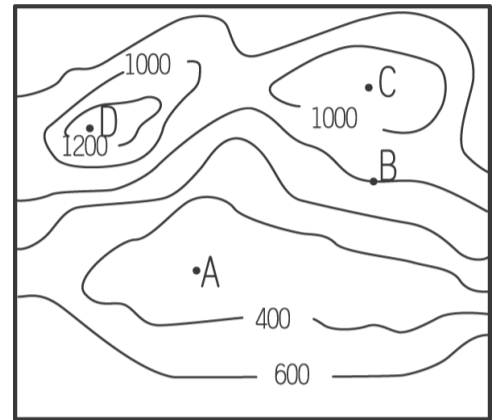

- () 33. 附圖等高線地形圖中，「D」地的高度最有可能是多少公尺？(A) 1050 公尺 (B) 1190 公尺 (C) 1230 公尺 (D) 1420 公尺
- () 34. 「B」點位於等高線上，請問B的高度應為？(A) 1100 公尺 (B) 1000 公尺 (C) 900 公尺 (D) 800 公尺

有三張不同比例尺的臺北市地圖分別為：甲地圖 1：20,000、乙地圖 1：5,000、丙地圖 1：2,500。請回答下列問題：

- () 35. 三張地圖中，若依地圖「涵蓋範圍」，由大到小依序應如何排列？(A) 甲丙乙 (B) 甲乙丙 (C) 丙乙甲 (D) 乙甲丙
- () 36. 甲、乙、丙三張地圖中，哪一張的街道可畫得最詳細？(A) 無法判斷 (B) 甲 (C) 乙 (D) 丙
- () 37. 哪一張地圖中，圖上的一公分所代表的實際距離最長？(A) 無法判斷 (B) 甲 (C) 乙 (D) 丙

附圖為臺灣的五大山脈簡圖：

- () 38. 請問「中央山脈」位於圖中的？(A) B (B) C (C) D (D) E
- () 39. 全台灣最長的隧道「雪山隧道」位於圖中的？(A) A (B) C (C) D (D) E
- () 40. 全臺灣最高峰「玉山」位於圖中的哪一座山脈？(A) A (B) B (C) C (D) D

